

# centaure<sup>®</sup>

# MX3

FR MODE D'EMPLOI 4

EN INSTRUCTION MANUAL 8

DE GEBRAUCHSANWEISUNG 12



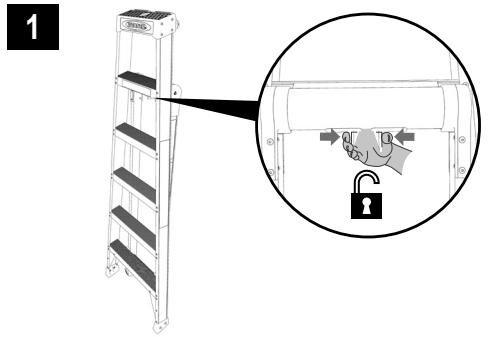
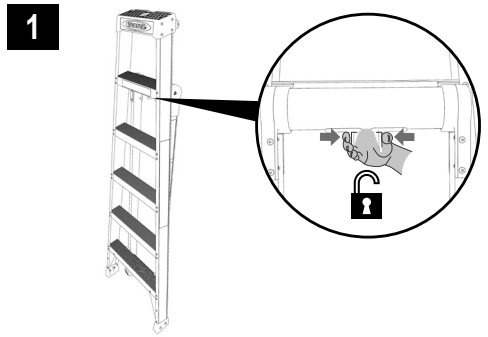
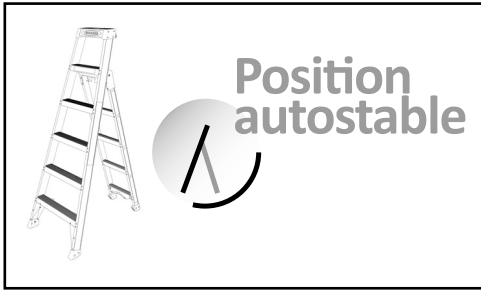
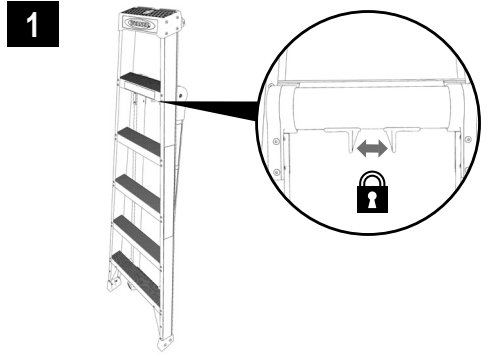
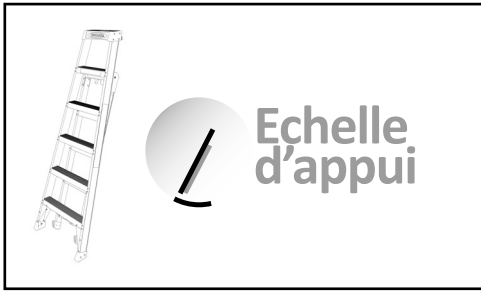

2

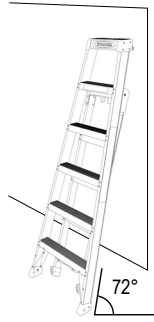

2



3

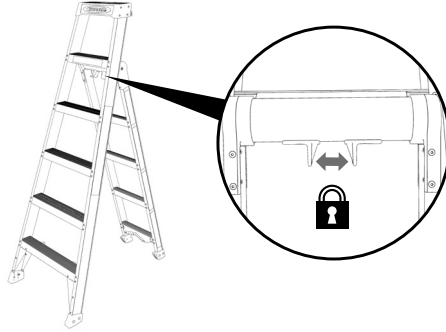

2

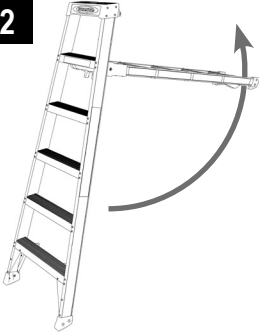

3

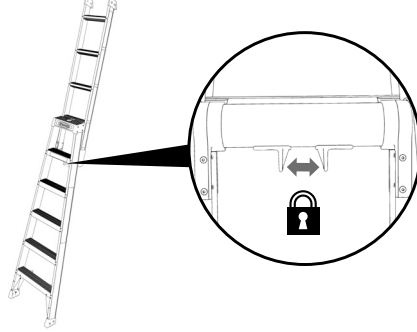

4



<b>1</b>	<b>À propos de ces instructions</b>	<b>4</b>
<b>2</b>	<b>Usage prévu</b>	<b>4</b>
<b>3</b>	<b>Consignes générales de sécurité</b>	<b>4</b>
<b>4</b>	<b>Marquages sur le produit</b>	<b>4</b>
<b>5</b>	<b>Équipement livré</b>	<b>6</b>
<b>6</b>	<b>Configuration et utilisation</b>	<b>6</b>
<b>7</b>	<b>Maintenance et entretien</b>	<b>6</b>
<b>8</b>	<b>Transport et rangement</b>	<b>7</b>
<b>9</b>	<b>Emballage et mise au rebut</b>	<b>7</b>

## **1** À propos de ces instructions

Ce mode d'emploi décrit comment utiliser l'échelle multifonctions en toute sécurité en tant qu'escabeau, échelle inclinée ou échelle extensible.

- Veuillez lire ces instructions avant l'utilisation et les conserver pour consultations ultérieures.
- Vous devez joindre ce mode d'emploi si vous transmettez l'échelle à quelqu'un d'autre.

## **2** Usage prévu

Cette échelle est un équipement de travail mobile qui peut être utilisé à différents endroits.

Cette échelle permet aux utilisateurs d'effectuer des travaux en hauteur lorsque l'utilisation d'autres équipements est inappropriée.

Cette échelle ne peut être utilisée que conformément à ces instructions. Toute autre utilisation est considérée comme inappropriée.

Le fabricant décline toute responsabilité en cas de dommages résultant d'une utilisation incorrecte. Toute modification de l'échelle non autorisée par le fabricant annule la garantie et exclut toute responsabilité du fabricant.

## **3** Consignes générales de sécurité

Outre les consignes générales de sécurité, l'utilisateur doit tenir compte des marquages généraux apposés sur le produit (voir « **Marquages généraux** » à la page **5**).

- 1 L'échelle ne peut être installée et utilisée que par des personnes familiarisées avec ces instructions d'utilisation.
- 2 Ne pas modifier la conception de l'échelle.
- 3 Avant d'utiliser l'échelle, vérifiez que toutes ses pièces sont assemblées correctement et qu'elles fonctionnent bien.
- 4 Lors de l'utilisation de l'échelle, il existe un risque de chute de l'utilisateur ou de basculement de l'échelle. Cela peut provoquer des blessures corporelles ou des dommages matériels.
- 5 S'assurer que l'échelle est adaptée à la tâche.
- 4 6 L'échelle ne doit être installée que sur une surface

plane, horizontale et stable, capable de résister à la charge. Utiliser des supports de répartition de charge si nécessaire.

- 7 Ne pas déplacer une échelle lorsqu'une personne se tient sur celle-ci.
- 8 En installant l'échelle, prendre en compte les risques de collision, par exemple, collision de piétons, de véhicules ou de portes. Sécuriser les portes (mais pas les issues de secours) et les fenêtres sur le chantier, dans la mesure du possible.
- 9 L'échelle doit reposer sur ses pieds, pas sur ses barreaux ou marches.
10. Les travaux impliquant l'utilisation de l'échelle doivent être effectués de manière à minimiser le risque de chute de l'utilisateur ou de basculement de l'échelle.
11. En utilisation extérieure, prendre garde au vent.
12. L'échelle ne doit être utilisée que pour effectuer des travaux légers sur une courte période.
13. Ne pas se tenir trop longtemps sur une échelle sans observer de pauses régulières (la fatigue représente un risque).
14. Ne montez que sur des surfaces prévues à cet effet.
15. Ne pas utiliser d'échelle souillée, par exemple par de la peinture fraîche, de la boue, de l'huile ou de la neige.
16. Ne pas utiliser l'échelle en extérieur lorsque les conditions météorologiques sont défavorables, par exemple par grand vent.
17. L'échelle ne doit jamais être déplacée depuis sa partie supérieure.
18. Utilisez toujours des échelles non conductrices lorsque vous devez travailler à proximité de l'électricité.
19. Avant d'utiliser une échelle dans un cadre professionnel, il doit être procédé à une analyse des risques respectant la législation du pays d'utilisation.
20. Les règles et réglementations applicables dans le pays d'utilisation doivent être respectées, en particulier lors de l'utilisation commerciale du produit.
21. Il convient de plier ou déplier les échelles articulées à articulation simple ou multiple à même le sol et non pas en position d'utilisation.

## **4** Marquages sur le produit

Ne retirez pas les marquages de sécurité et ne les recouvrez pas d'étiquettes adhésives ou de peinture. En fonction de la conception de l'échelle, toutes les marques de sécurité décrites ci-dessous n'apparaîtront pas sur l'échelle.

## Marquages généraux



Avertissement, danger chute.



Consulter le manuel/la notice d'instructions.

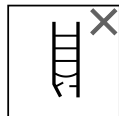

Examiner l'échelle après la livraison. Avant chaque utilisation, vérifier que l'échelle n'est pas endommagée et qu'elle peut être utilisée en toute sécurité. Ne pas utiliser d'échelle endommagée.



La capacité de charge maximale ne doit pas être dépassée.

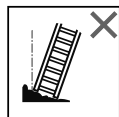

N'utilisez pas l'échelle sur un sol inégal ou instable.



Ne pas se pencher.



Nombre maximal d'utilisateurs.



Ne pas monter ou descendre autrement qu'en faisant face à l'échelle.

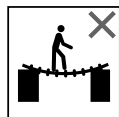

Ne pas utiliser l'échelle comme passerelle.

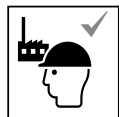

Echelle à usage professionnel.  
Echelle à usage domestique.

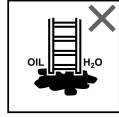

Ne pas dresser l'échelle sur un sol souillé.



Tenir fermement l'échelle en montant ou en descendant. Si possible, se tenir d'une main à l'échelle pendant l'exécution de la tâche, sinon prendre d'autres mesures de sécurité.

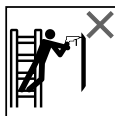

Éviter toute tâche exerçant une charge latérale sur l'échelle, par exemple le perçage, sur le côté, de matériaux durs.



Ne pas porter de matériels lourds ou difficiles à manipuler tout en utilisant une échelle.

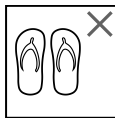

Ne pas porter de chaussures inappropriées à l'utilisation de l'échelle.



Ne pas utiliser d'échelle lorsque votre état de santé ne le permet pas. Certaines pathologies ou médicaments, l'abus d'alcool ou la consommation de drogue peuvent représenter un danger lors de l'utilisation d'une échelle.

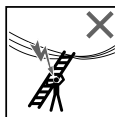

Utiliser des échelles non-conductrices pour exécuter les travaux électriques nécessairement sous tension.



Les échelles d'appui à échelons doivent être utilisées en respectant l'angle approprié.

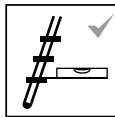

Les échelles d'appui à marches doivent être utilisées avec les marches en position horizontale.



Les échelles servant à accéder à un niveau supérieur, doivent être allongées d'au moins 1 m au-dessus du point à atteindre et doivent être sécurisées, si nécessaire.

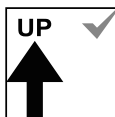

N'utiliser l'échelle que dans la direction indiquée.

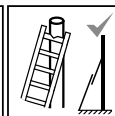

Ne pas appuyer l'échelle contre des surfaces inadaptées.

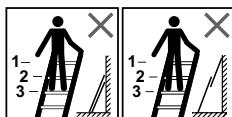

Ne pas se tenir sur les trois marches/échelons supérieurs d'une échelle d'appui.



Ne pas descendre d'une échelle double par le côté pour rejoindre une autre surface.

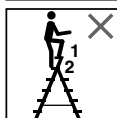

Ne pas se tenir sur les deux marches/échelons supérieurs d'une échelle double sans plate-forme ni barre de soutien à hauteur des mains/des genoux.



Ne pas monter ou descendre autrement qu'en faisant face à l'escabeau.

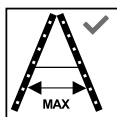

Ouvrir entièrement l'escabeau avant utilisation.

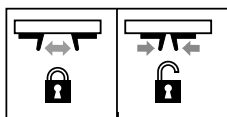

N'utiliser l'échelle que si les dispositifs de sécurité contre l'écartement sont engagés.

## 5 Équipement livré

1 x échelle polyvalente  
1 x mode d'emploi

## 6 Configuration et utilisation

Mode de fonctionnement, page 2. Il est recommandé d'effectuer une inspection et de l'enregistrer sur une étiquette d'inspection avant d'utiliser l'échelle pour la première fois (voir « Inspections périodiques » à la page 6).

## AVERTISSEMENT

Veiller à la position ouverte-fermée de la charnière !

Voir page 2.

## 7 Maintenance et entretien

Pour garantir la sécurité lors de l'utilisation de l'échelle, utiliser uniquement des pièces de rechange d'origine. L'utilisation de pièces de rechange d'autres fabricants qui ne répondent pas aux spécifications requises peut annuler la garantie. Pour les réparations ou le remplacement de pièces, par exemple les patins, contacter si nécessaire le producteur ou le distributeur.

L'entretien et la maintenance de l'échelle sont destinés à assurer son bon fonctionnement. L'échelle doit être inspectée régulièrement pour détecter tout signe de dommage. Il est nécessaire de s'assurer que les pièces mobiles fonctionnent correctement. Les travaux de réparation sur l'échelle doivent être effectués par une personne compétente et conformément aux instructions du fabricant. Une personne compétente possède le savoir-faire nécessaire à la réalisation des réparations ou de l'entretien.

## Nettoyage

L'échelle doit être nettoyée immédiatement après utilisation si elle est visiblement sale. Cela s'applique en particulier à toutes les pièces mobiles. Le produit peut être nettoyé avec de l'eau et une petite quantité de détergent conventionnel. Ne laissez pas les détergents s'infiltrer dans le sol.

- Éliminer les solutions de nettoyage usagées conformément aux réglementations environnementales en vigueur.

## Lubrification des pièces mobiles

- Lubrifiez toutes les pièces mobiles avec de l'huile de lubrification classique. Choisissez une huile très fluide lorsque vous utilisez le produit en hiver.
- Jetez les chiffons de nettoyage imbibés d'huile conformément aux réglementations environnementales en vigueur.

## AVERTISSEMENT

Les surfaces glissantes représentent une source de risque de chute ! L'huile de lubrification et les liquides présents sur les surfaces de support peuvent provoquer la chute du personnel et causer par conséquent des blessures.

- Essuyez l'excès d'huile.
- Nettoyez toute salissure (par ex. peinture humide, neige).

Il est nécessaire de faire inspecter périodiquement l'échelle par une personne compétente afin de s'assurer qu'elle est en bon état de fonctionnement (inspection visuelle et vérification fonctionnelle).

## Inspections périodiques

L'échelle doit être inspectée régulièrement par une personne compétente afin de garantir sa sécurité de fonctionnement. La personne compétente doit être autorisée par l'utilisateur à effectuer l'inspection requise.

- Les intervalles d'inspection doivent être adaptés aux conditions de fonctionnement spécifiques.
- L'inspection doit être effectuée au moins une fois par an.
- L'inspection doit être documentée. Les fiches de contrôle pour l'inspection de l'échelle sont disponibles sur le site Internet du fabricant.
- Une fois le produit inspecté, apposez une étiquette d'inspection sur le produit. Le mois et l'année de la prochaine inspection doivent être clairement visibles.

**Les échelles et pièces défectueuses ou incomplètes ne peuvent plus être utilisées.**

Si l'une des vérifications ci-dessous n'est pas totalement satisfaisante, il convient de ne pas utiliser le produit.

#### **Montants / patins**

- Vérifier l'absence de déformation, flexion, torsion et fissures.
- Vérifier l'absence de bosses, de dommages, d'arêtes vives, de corrosion, d'ébréchures, de bavures et de signes d'usure.
- Vérifier l'état des points de fixation des autres pièces.
- Vérifier qu'il ne manque pas de patins/ sabots d'extrémité, qu'ils ne se détachent pas et qu'ils ne sont pas usés de façon excessive ou endommagés.

#### **Charnières**

- Vérifiez l'absence de déformations, bosses, fissures et le bon fonctionnement des éléments de fixation.
- Vérifiez l'absence de dommages et de corrosion.

#### **Accessoires, charnières**

- Vérifiez l'absence de dommages, fissures, flexion et corrosion.
- Vérifier les signes d'usure et le bon fonctionnement.
- Vérifier que le système de verrouillage de la charnière n'est pas endommagé, ni corrodé et qu'il fonctionne correctement.

#### **Barreaux, échelons, supports de guidage, plateforme**

- Vérifier qu'il ne manque pas d'échelons ou de marches, qu'ils ne sont pas instables.
- Vérifier l'absence de déformation, fissure, de bosses, de dommages, d'arêtes vives, d'ébréchures, de bavures et de signes d'usure.

- Vérifiez qu'ils sont fermement attachés aux montants.
- Vérifier l'absence d'usure et le bon fonctionnement des mécanismes de verrouillage (ex : loquet de verrouillage, crochets d'échelon).

#### **Pieds de l'échelle**

- Vérifiez l'absence de dommages et de corrosion.
- Vérifier les signes d'usure et le bon fonctionnement.
- Vérifier que la fixation est complète et sûre.

#### **Étiquetage**

- Vérifiez la lisibilité et l'absence de dommages.

#### **Accessoires**

- Vérifier que la fixation est complète et sûre.

#### **Salissure, saleté**

- Vérifier l'absence de salissures causées par la peinture, la saleté, la graisse ou l'huile.

### **8 Transport et rangement**

- Rangez les échelles de manière à ce qu'elles ne puissent pas être endommagées (par ex. pliée ou tordue).
- Protégez les échelles des intempéries et évitez toute utilisation non autorisée (par ex. par des enfants).
- Il convient de ranger à l'abri des rayons du soleil le produit.
- Prévenir tout endommagement de l'échelle lors des transports, par exemple en l'attachant, et s'assurer qu'elle est placée de façon appropriée pour éviter tout dommage.
- Ne jetez pas l'échelle pendant le chargement et le déchargement.
- Assurez-vous que les échelles sont correctement fixées lors du transport sur la galerie d'un véhicule ou à l'intérieur d'un véhicule.
- Il convient de ranger à l'abri des rayons directs du soleil les échelles fabriquées, totalement ou partiellement, en matériau thermoplastique, plastique thermodurcissable ou plastique renforcé.

### **9 Emballage et mise au rebut**

- Le matériau d'emballage peut provoquer une suffocation. Jetez le matériau d'emballage de manière appropriée.
- Mettre au rebut les échelles et leurs pièces conformément aux lois et réglementations locales.

<b>1</b>	<b>About these instructions</b>	<b>8</b>
<b>2</b>	<b>Intended use</b>	<b>8</b>
<b>3</b>	<b>General safety instructions</b>	<b>8</b>
<b>4</b>	<b>Markings on the product</b>	<b>9</b>
<b>5</b>	<b>Scope of delivery</b>	<b>10</b>
<b>6</b>	<b>Installation and use</b>	<b>10</b>
<b>7</b>	<b>Maintenance and servicing</b>	<b>10</b>
<b>8</b>	<b>Transportation and storage</b>	<b>11</b>
<b>9</b>	<b>Packaging and disposal</b>	<b>11</b>

## **1** About these instructions

This instruction manual describes how to use the multi-function ladder safely either as a stepladder, a leaning ladder or as an extended ladder.

- Please read through these instructions before use and retain them for future reference.
- This instruction manual must be included if you pass on the ladder to someone else.

## **2** Intended use

This ladder is a piece of mobile work equipment that can be used in different places.

This ladder allows users to perform small-scale work at heights where the use of other equipment is inappropriate (see German Ordinance on Industrial Safety and Health).

This ladder may only be used in accordance with these instructions. Any other use is considered improper.

The manufacturer does not accept any liability for any damage resulting from improper use.

Any modifications to the ladder that are not authorised by the manufacturer will void the warranty and exclude any liability of the manufacturer.

## **3** General safety instructions

In addition to the general safety instructions, users must take note of the general markings on the product (see "**General markings**" on page **9**).

1. The ladder may only be set up and used by persons familiar with these instructions for assembly and use.
2. The ladder and its parts may not be modified.
3. Before using the ladder, check that all its parts are assembled correctly and functioning properly.

4. When using the ladder, there is a risk of the user falling from the ladder or the ladder toppling over. This may cause injury to persons or damage to property.
5. Make sure that the ladder is suitable for the application in question and is set up in a proper position during use.
6. The ladder should only be set up on an even, horizontal and stable surface that can withstand the load. Use load-distributing pads if necessary.
7. Do not move the ladder while standing on it.
8. When setting up the ladder, beware of the risk of collisions, e.g. with pedestrians, vehicles or doors. Whenever possible, lock any doors (except emergency exits) and windows in the working area.
9. The ladder must be standing on its feet, not on its rungs or steps.
10. Work involving the use of the ladder must be carried out in a way that minimises the risk of the user falling or the ladder toppling.
11. When using the product outdoors, take safety precautions to protect it against the influence of wind.
12. The ladder should only be used for performing light work over a short period of time.
13. Fatigue while using the ladder is detrimental to safety. Never work for long periods of time on the ladder without taking regular breaks.
14. Only stand on surfaces intended to be stepped on.
15. Do not use the ladder if it is soiled (with e.g. wet paint, dirt, oil or snow).
16. Do not use the ladder outdoors in poor weather conditions, e.g. strong winds.
17. Never move the ladder holding the top.
18. Always use non-conducting ladders when you are required to work around electricity.
19. To ensure the product is used properly, carry out a risk assessment in accordance with the legal requirements in the country of use.
20. The rules and regulations applicable in the country of use must be observed especially when using the product commercially.
21. Single or multiple joint ladders should be unfolded/folded when lying on the ground and not in its use position.



#### 4 Markings on the product

Do not remove the safety markings or cover them with adhesive labels or paint.

Depending on the ladder design, not all of the safety markings described below will appear on the ladder.

##### General markings



Falling from the ladder may cause serious injuries.



Read the instructions in their entirety. Additional information on the ladder is available online.



Never use a damaged ladder. Inspect the ladder for signs of damage upon delivery and before every use.



The maximum load capacity may not be exceeded.

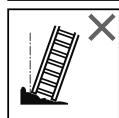

Do not use the ladder on an uneven or unstable surface.



Avoid leaning out of the product's sides.

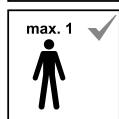

Only one person may be on the ladder at any time.



Always face the ladder when climbing or descending it.

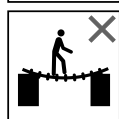

Never use the ladder to bridge a gap.

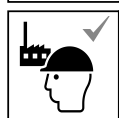

The ladder is suitable for both commercial and household use.

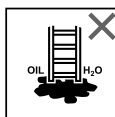

Do not set up the ladder on a soiled surface.



Ensure you grab onto the ladder securely when climbing or descending it.



Avoid work that involves exerting a lateral load on the ladder, e.g. drilling into solid materials to the side of the ladder.



While using the ladder, do not carry heavy or bulky equipment.

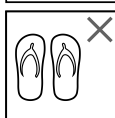

Wear appropriate shoes while climbing the ladder.



Do not use the ladder if you have limited physical ability. Be aware of your health and physical condition. Consumption of medications, alcohol or drugs is detrimental to safety.

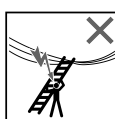

Identify all risks posed by electrical equipment in the working area, e.g. high-voltage power lines or other exposed electrical equipment. Do not use the ladder if there are electrical risks.



The ladder must be set up in a correct position, e.g. the proper ladder angle (72°).

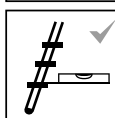

The rungs of the single ladder have to be in a horizontal position



When using a single ladder to access greater heights, ensure that the ladder extends at least 1m beyond the resting point and secure the ladder where necessary.

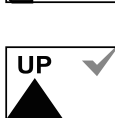

The ladder may only be used in the orientation specified.

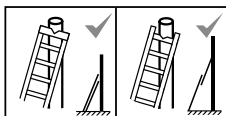

The ladder may be used to lean against pole.

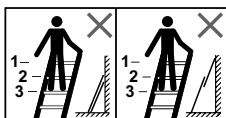

Never stand on the top three rungs of a single ladder.



Do not use a stepladder as a means of crossing over to another surface.

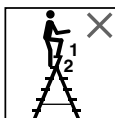

Never stand on the top two treads/rungs of a stepladder that does not have a platform and fittings for hands/knees to hold on to.



Do not climb this side of a stepladder.

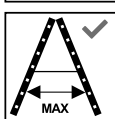

Fully open before use

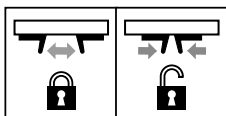

Always check that the locking mechanism on the hinges are in order and fully locked before using the ladder.

## 5 Scope of delivery

1 x Multi-purpose ladder  
1 x Instruction manual

## 6 Setup and use

Mode of operation on page 2. For commercial use, it is recommended to perform an inspection and record it on an inspection label before using the ladder for the first time (see “**Periodic inspections**” on page 10).

### WARNING

Always check that the hinges are in order and no damage before using the ladder.

See page 2.

## 7 Maintenance and servicing

To ensure safety when using the ladder, we recommend using only original spare parts. Using spare parts from other manufacturers that do not meet the required specifications may void the warranty. Care and maintenance of the ladder are meant to ensure its proper functioning. The ladder must be regularly inspected for signs of damage. It is necessary to ensure that moving parts are functioning properly.

Repair work on the ladder has to be carried out by a competent person and in accordance with the manufacturer's instructions.

### Cleaning

The ladder should be cleaned immediately after use if it is visibly soiled. This applies especially to all its moving parts. The product can be cleaned using water and a small amount of conventional cleaning agent. Do not allow cleaning agents to seep into the soil.

- Dispose of used cleaning solutions in accordance with the applicable environmental regulations.

### Lubricating moving parts

- Lubricate all moving parts with conventional lubricating oil. Select a thin-bodied oil when using the product in winter.
- Dispose of oil-soaked cleaning rags according to the relevant environmental regulations.

### WARNING

Slippery surfaces are a source of fall hazard! Lubricating oil and liquids on standing surfaces can cause personnel to fall and injure themselves.

- Wipe off excess oil.
- Clean off any soiling (e.g. wet paint, snow).

It is necessary to have the ladder periodically inspected by a competent person to ensure it is in good working order (visual inspection and functional check)

### Periodic inspections

The ladder must be regularly inspected for operational safety by a competent person. The competent person is to be authorised by the user to perform the required inspection and shall take part in seminars required by law of the country in question.

- The inspection intervals must be appropriate for the specific operating conditions.
- Inspection must be carried out at least once a year.
- The inspection must be documented. Check sheets for ladder inspection are available on the manufacturer's website.
- After the product has passed the inspection, attach an inspection label on the product. The month and year in which the next inspection is due must be clearly visible.

**Defective or incomplete ladders and parts may no longer be used.**

### Stiles/legs

- Check for deformation, bending, twisting and cracks.
- Check for dents, damage, sharp edges, corrosion, chipping, burrs and signs of wear.
- Check the condition of the attachment points for other parts.
- Check for completeness and secure attachment.

### Hinges

- Check for warping, dents, cracks and proper functioning of the fastening elements.
- Check for damage and corrosion.

### Fittings, hinges

- Check for damage, cracks, bends and corrosion.
- Check for signs of wear and proper functioning.
- Check for completeness and secure attachment.

### Rungs, treads, guide brackets, platform

- Check for deformation and cracks.
- Check for dents, damage, sharp edges, chipping, burrs and signs of wear.
- Check that they are securely attached to the stiles.
- Check the locking mechanisms (e.g. locking latch, rung hooks) for signs of wear and proper functioning.

### Ladder feet

- Check for damage and corrosion.
- Check for signs of wear and proper functioning.
- Check for completeness and secure attachment.

### Labelling

- Check for legibility and damage.

### Accessories

- Check for completeness and secure attachment.

### Soiling, dirt

- Check for soiling cause by paint, dirt, grease or oil.

## 8 Transportation and storage

- Store ladders in such a way that they cannot be damaged (e.g. bent or twisted).
- Protect ladders from the influence of weather and keep them from unauthorised use (e.g. by children).
- When transporting ladders to or from their place of storage, they should be properly secured to keep them from sliding and prevent impact and accidents.
- Do not throw the ladder during loading and unloading.
- Ensure ladders are properly secured when transporting them on a vehicle's roof racks or inside a vehicle.

## 9 Packaging and disposal

- The packaging material may cause suffocation. Dispose of the packaging material properly.
- Dispose of ladders and their parts in accordance with local laws and regulations.

<b>1</b>	<b>Zu dieser Anleitung</b>	<b>12</b>
<b>2</b>	<b>Bestimmungsgemäße Verwendung</b>	<b>12</b>
<b>3</b>	<b>Allgemeine Sicherheitshinweise</b>	<b>12</b>
<b>4</b>	<b>Kennzeichnungen am Produkt</b>	<b>13</b>
<b>5</b>	<b>Lieferumfang</b>	<b>14</b>
<b>6</b>	<b>Aufbau und Bedienung</b>	<b>14</b>
<b>7</b>	<b>Wartung und Instandhaltung</b>	<b>14</b>
<b>8</b>	<b>Transport und Lagerung</b>	<b>15</b>
<b>9</b>	<b>Verpackung und Entsorgung</b>	<b>15</b>

## **1** Zu dieser Anleitung

In dieser Gebrauchsanweisung ist die sichere Verwendung der Mehrzweckleiter als Stehleiter, Anlegeleiter oder verlängerte Leiter beschrieben.

- Lesen Sie vor Gebrauch diese Anleitung durch und bewahren Sie die Anleitung für künftiges Nachlesen auf.
- Bei Weitergabe der Leiter muss diese Anleitung mitgegeben werden.

## **2** Bestimmungsgemäße Verwendung

Diese Leiter ist ein mobiles Arbeitsmittel, das an unterschiedlichen Orten eingesetzt werden kann.

Mit dieser Leiter können Arbeiten geringen Umfangs in Höhen durchgeführt werden, bei denen die Verwendung anderer Arbeitsmittel nicht verhältnismäßig ist (siehe Betriebsmittelsicherheitsverordnung).

Diese Leiter darf nur gemäß dieser Anleitung verwendet werden. Jede andere Verwendung gilt als nicht bestimmungsgemäß.

Für Schäden, die durch nicht bestimmungsgemäße Verwendung entstanden sind, wird keine Haftung übernommen.

Veränderungen an der Leiter, die nicht vom Hersteller autorisiert sind, führen zum Erlöschen der Garantie und Gewährleistung und zum Verlust der Haftung.

## **3** Allgemeine Sicherheitshinweise

Zusätzlich zu den allgemeinen Sicherheitshinweisen müssen die allgemeinen Kennzeichnungen am Produkt beachtet werden (siehe „**Allgemeine Kennzeichnungen**“ auf Seite **13**).

1. Der Aufbau und die Benutzung der Leitern darf nur durch Personen erfolgen, die mit dieser Montage- und Verwendungsanleitung vertraut sind.
2. Die Leiter bzw. Teile der Leiter dürfen nicht

verändert werden.

3. Vor der Benutzung der Leitern sämtliche Teile auf richtigen Zusammenbau und ihre Funktionsfähigkeit überprüfen.
4. Bei der Benutzung der Leiter besteht die Gefahr des Ab- bzw. Umstürzens. Dadurch können Personen verletzt und Gegenstände beschädigt werden.
5. Die Leiter muss für den jeweiligen Einsatz geeignet sein und darf nur in vorgeschriebener Aufstellposition verwendet werden.
6. Die Leiter nur auf ebenem, waagrecht, unbeweglichem, ausreichend tragfähigem Untergrund aufstellen. Gegebenenfalls lastverteilende Unterlagen verwenden.
7. Während des Stehens auf der Leiter diese nicht bewegen.
8. Beim Aufstellen der Leiter auf das Risiko einer Kollision achten, z. B. mit Fußgängern, Fahrzeugen oder Türen. Türen (nicht Notausgänge) und Fenster im Arbeitsbereich ggf. verriegeln.
9. Die Leiter nur auf ihre Füße stellen, nicht auf die Sprossen oder Stufen.
10. Alle Arbeiten mit und auf der Leiter so durchführen, dass die Gefahr des Ab- und Umstürzens so gering wie möglich gehalten wird.
11. Bei der Verwendung im Freien Vorsichtsmaßnahmen gegenüber Wind ergreifen.
12. Die Leiter nur für leichte Arbeiten von kurzer Dauer verwenden.
13. Müdigkeit gefährdet einen sicheren Aufenthalt auf der Leiter. Nicht zu lange ohne regelmäßige Unterbrechung auf der Leiter arbeiten.
14. Nur vorgesehene Trittflächen benutzen.
15. Die Leiter bei Verunreinigung, z. B. nasse Farbe, Schmutz, Öl oder Schnee, nicht benutzen.
16. Die Leiter bei ungünstigen Wetterbedingungen, z.B. bei starkem Wind, nicht im Freien benutzen.
17. Die Leiter niemals von oben her bewegen.
18. Für unvermeidbare Arbeiten unter elektrischer Spannung nicht leitende Leitern benutzen.
19. Vor der Verwendung einer Leiter für den gewerblichen Gebrauch muss eine Risikoanalyse durchgeführt werden, die den Gesetzen des Landes entspricht, in dem die Leiter verwendet wird.
20. Die nationalen gültigen Bestimmungen und Vorschriften insbesondere bei gewerblichem Einsatz unbedingt beachten.
20. Ein- oder Mehrgelenkleitern sollten auf dem Boden liegend auf- und zusammengeklappt werden und nicht in ihrer Benutzungsposition.

## 4 Kennzeichnungen am Produkt

Die Sicherheitskennzeichnungen auf der Leiter dürfen nicht überklebt, übermalt oder entfernt werden. Bauartbedingt werden nicht alle nachfolgend beschriebenen Sicherheitskennzeichnungen auf der Leiter verwendet.

### Allgemeine Kennzeichnungen



Stürze von der Leiter können zu schweren Verletzungen führen.



Anleitung vollständig lesen.

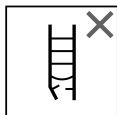

Keine beschädigte Leiter benutzen. Die Leiter nach der Lieferung und vor jeder Benutzung auf Beschädigungen kontrollieren.



Die maximale Nutzlast darf nicht überschritten werden.

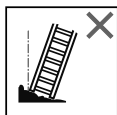

Die Leiter nicht auf einem unebenen oder instabilen Untergrund benutzen.



Seitliches Hinauslehnen vermeiden.



Nur eine Person darf sich auf der Leiter befinden.



Die Leiter nicht mit abgewendetem Gesicht auf- oder absteigen.

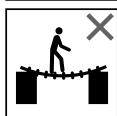

Die Leiter nicht als Überbrückung benutzen.

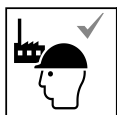

Die Leiter ist für die gewerbliche und private Verwendung geeignet

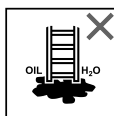

Leitern nicht auf verunreinigtem Untergrund aufstellen.



Wenn möglich, sich während der Ausführung der Aufgabe mit einer Hand an der Leiter festhalten, ansonsten andere Sicherheitsmaßnahmen treffen.



Arbeiten vermeiden, die eine seitliche Belastung bei Leitern bewirken, z. B. seitliches Bohren durch feste Werkstoffe.



Bei Benutzung einer Leiter keine Ausrüstung tragen, die schwer oder unhandlich ist.

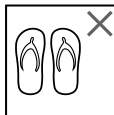

Beim Aufsteigen auf die Leiter geeignete Schuhe tragen.



Die Leiter im Fall von körperlichen Einschränkungen nicht benutzen. Körperliche und gesundheitliche Verfassung beachten. Medikamenteneinnahme, Alkohol- oder Drogenkonsum führen zu Gefährdungen.

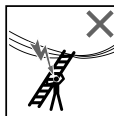

Nichtleitende Leitern verwenden, um elektrische Arbeiten auszuführen, die notwendigerweise unter Spannung stehen.



Anlegeleitern mit Sprossen müssen in einem geeigneten Winkel aufgestellt werden. (72°).

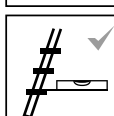

Anlegeleitern mit Stufen müssen mit den Stufen in waagerechter Position aufgestellt werden.

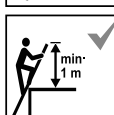

Leitern für den Zugang zu einer größeren Höhe müssen mindestens 1 m über den Anlegepunkt hinausgeschoben und bei Bedarf gesichert werden.

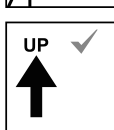

Die Leiter darf nur in der vorgegebenen Aufstellrichtung benutzt werden.

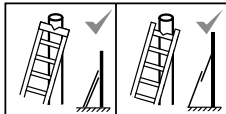

Die Leiter nicht gegen ungeeignete Flächen lehnen.

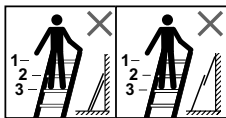

Die obersten drei Sprossen einer Anlegeleiter nicht als Standfläche benutzen.



Leitern nicht zum Wegsteigen auf eine andere Oberfläche benutzen.

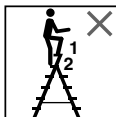

Die obersten zwei Stufen/Sprossen einer Stehleiter ohne Plattform und Haltevorrichtung für Hand/Knie nicht als Standfläche benutzen.



Nicht auf dieser Seite die Stehleiter hochsteigen.

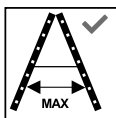

Die Leiter vor Benutzung vollständig öffnen

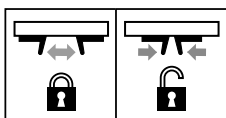

Vor der Verwendung der Leiter immer sicherstellen, dass der Verriegelungsmechanismus an den Scharnieren in Ordnung und vollständig verriegelt ist.

Siehe Seite **2**.

## 7 Wartung und Instandhaltung

Für die sichere Verwendung der Leiter empfehlen wir ausschließlich den Einsatz von Originalersatzteilen.

Der Einsatz von Ersatzteilen anderer Hersteller, die nicht den erforderlichen Spezifikationen entsprechen, kann zum Erlöschen der Gewährleistung führen.

Für Reparaturen oder den Austausch von Teilen, z. B. Gleitern, wenden Sie sich ggf. an den Hersteller oder Händler.

Die Pflege und Wartung der Leiter soll deren Funktionstüchtigkeit sicherstellen. Die Leiter muss regelmäßig auf Beschädigungen überprüft werden. Die Funktion beweglicher Teile muss gewährleistet sein.

Reparaturen an der Leiter müssen von einer sachkundigen Person und in Übereinstimmung mit den Anweisungen des Herstellers erfolgen.

Eine sachkundige Person verfügt über das nötige Fachwissen, um Reparaturen oder Wartungsarbeiten durchzuführen.

### Reinigung

- Die Reinigung der Leiter, insbesondere aller beweglichen Teile, sollte bei sichtbarer Verschmutzung sofort nach dem Gebrauch erfolgen. Das
- Reinigen kann mit Wasser und einem Zusatz von handelsüblichem Reinigungsmittel erfolgen. Reinigungsmittel dürfen nicht ins Erdreich gelangen.
- Gebrauchte Reinigungsflüssigkeiten gemäß geltenden Umweltschutzbestimmungen entsorgen.

### Schmierung der beweglichen Teile

- Alle beweglichen Teile mit handelsüblichem Öl schmieren. Für den Einsatz im Winter dünnflüssiges Öl verwenden.
- Mit Öl benetzte Putzlappen gemäß geltenden Umweltschutzbestimmungen entsorgen.

### WARNUNG

Sturzgefahr durch rutschige Trittflächen! Schmieröl und Flüssigkeiten auf Trittflächen können Stürze und Verletzungen verursachen.

- Überschüssiges Öl abwischen.
- Verunreinigungen (z. B. nasse Farbe, Schnee) entfernen.

## 5 Lieferumfang und Montage

- 1 x Mehrzweckleiter
- 1 x Gebrauchsanweisung

## 6 Aufbau und Bedienung

Funktionsweise auf Seite **2**. Bei gewerblichem Einsatz wird empfohlen, bereits vor der ersten Benutzung eine Prüfung durchzuführen und mit Prüfplakette zu dokumentieren (siehe „Wiederkehrende Prüfungen“ auf Seite **15**).

### WARNUNG

Vor der Verwendung der Leiter immer sicherstellen, dass die Scharniere in Ordnung und unbeschädigt sind.

## Wiederkehrende Prüfungen

Die Leiter muss regelmäßig durch einen Sachkundigen auf Betriebssicherheit geprüft werden. Der Sachkundige erhält eine Berechtigung zur Prüfung durch den Betreiber.

- Die Prüfintervalle müssen den Betriebsverhältnissen angepasst werden.
- Die Prüfung muss mindestens jährlich erfolgen.
- Die Durchführung der Prüfung muss dokumentiert werden. Kontrollblätter für die Prüfung der Leiter sind auf der Homepage des Herstellers verfügbar.
- Nach erfolgter und mit positivem Ergebnis durchgeführter Prüfung die Prüfplakette am Produkt anbringen. Monat und Jahr der nächsten Prüfung müssen gut erkennbar sein.

## Beschädigte oder unvollständige Leitern und Teile dürfen nicht mehr verwendet werden.

### Holme/Beine

- Wenn eine der folgenden Überprüfungen nicht vollständig zufriedenstellend ist, sollte das Produkt nicht verwendet werden.
- Auf Verformung, Verbiegungen, Verdrehung und Rissbildung prüfen.
- Auf Quetschung, Beschädigung, scharfe Kanten, Korrosion, Splitter, Grate und Abnutzung prüfen.
- Zustand der Fixierpunkte für andere Teile prüfen.
- Darauf achten, dass keine Gleiter/ Endschuhe fehlen, dass sie sich nicht lösen und dass sie nicht übermäßig abgenutzt oder beschädigt sind.

### Scharniere

- Auf Verformung, Quetschung, Rissbildung und Funktion der Verschlüsse prüfen.
- Auf Beschädigung und Korrosion prüfen.

Überprüfen, ob das Verriegelungssystem des Scharniers nicht beschädigt oder korrodiert ist und ob es richtig funktioniert.

### Sprossen, Stufen, Führungsbügel, Plattform,

- Überprüfen, ob Sprossen oder Stufen fehlen und ob sie instabil sind
- Auf Quetschung, Beschädigung, scharfe Kanten, Splitter, Grate und Abnutzung prüfen.
- Auf sichere Verbindung zu den Holmen prüfen.
- Abnutzung und Funktionsfähigkeit der Sicherungen (z. B. Verriegelungsschnapper, Sprossenhaken) prüfen.

### Leiterfüße

- Auf Beschädigung und Korrosion prüfen.
- Abnutzung und Funktionsfähigkeit prüfen.
- Auf Vollständigkeit und sicheren Halt prüfen.

### Kennzeichnung

- Auf Lesbarkeit und Beschädigung prüfen.

### Zubehör

- Auf Vollständigkeit und sichere Befestigung prüfen.

### Verunreinigungen, Schmutz

- Auf Verunreinigungen durch Farbe, Schmutz, Fette oder Öle prüfen.

## 8 Transport und Lagerung

- Leitern so lagern, dass eine Beschädigung (z. B. Verbiegung, Verdrehung) ausgeschlossen ist.
- Leitern vor Witterungseinflüssen und unberechtigter Verwendung (z. B. durch Kinder) geschützt lagern.
- Während des Transports an den oder vom Lagerort die Leitern gegen Verrutschen und Anstoßen sowie Umfallen sichern.
- Beim Verladen die Leitern nicht werfen.
- Leitern beim Transport auf Dachträgern oder in einem Fahrzeug sicher befestigen.
- Das Produkt vor Sonneneinstrahlung geschützt aufbewahren.

## 9 Verpackung und Entsorgung

- Erstickungsgefahr durch Verpackung. Verpackungsmaterial ordnungsgemäß entsorgen.
- Leitern und Teile gemäß örtlichen Vorschriften und Gesetzen entsorgen.
- Leitern, die ganz oder teilweise aus thermoplastischem Material, duroplastischem Kunststoff oder verstärktem Kunststoff hergestellt sind, sollten vor direkter Sonneneinstrahlung geschützt aufbewahrt werden.



Centaure - CDH Group  
979 Avenue de la Gare 27610 Romilly-sur-Andelle FRANCE  
[www.centaure.fr](http://www.centaure.fr)