

Charge utile : 150 Kg
Dimensions du plancher : 0,40 m x 0,50 m

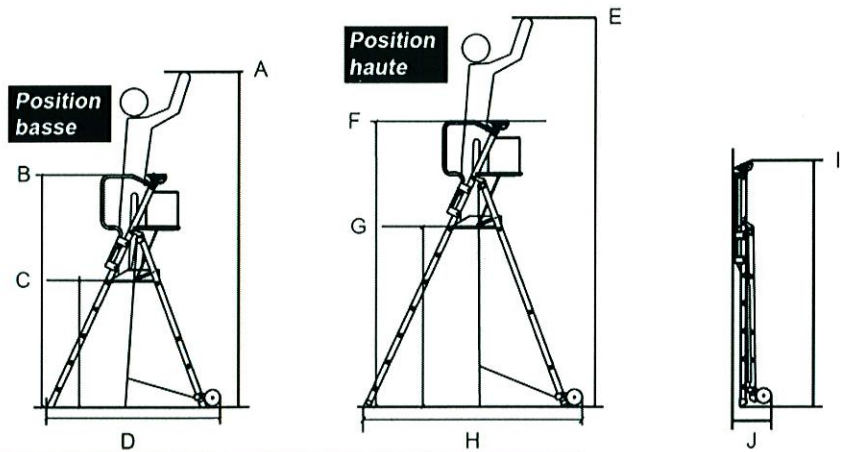

	Code article	POSITION BASSE				POSITION HAUTE				Hauteur repliée I	Largeur repliée J
		Hauteur de travail max A	Hauteur hors tout B	Hauteur plate-forme C	Largeur hors tout D	Hauteur de travail max E	Hauteur hors tout F	Hauteur plate-forme G	Largeur hors tout H		
3 à 5 marches	C41X923	2,805m	1.808 m	0.805 m	1.412 m	3,313m	2.316 m	1.313 m	1.845 m	2.064 m	0.41 m
4 à 7 marches	C41X924	3,067m	2.070 m	1.067 m	1.629 m	3,829m	2.831 m	1.829 m	2.279 m	2.354 m	0.41 m
6 à 9 marches	C41X926	4,028m	2.541 m	1.538 m	2.028 m	4,300m	3.302 m	2.300 m	2.678 m	2.870 m	0.41 m

1. DESCRIPTION DU PRODUIT :

Ces Plates-formes Individuelles Roulantes sont utilisées pour des travaux de second œuvre et équipement par un seul opérateur travaillant sur le plancher. Deux roues sont prévues pour le déplacement de la P.I.R., et ne sont pas orientables. Deux étais indépendants sont réglables au millimètre, le verrouillage est automatique, et la stabilité du produit est assurée dans les conditions normales d'utilisation préconisées par la norme.

3. UTILISATION :

OUVERTURE :

- Ouvrir la plate-forme en se positionnant devant ou sur le côté, et en basculant le plancher vers le bas. Veiller à ne pas laisser les doigts sous le plancher.
- Ouvrir les étais et les tirer jusqu'au sol.
- Déployer les gardes-corps et verrouiller chacun d'entre eux par un quart de tour du loquet (4).

ACCÈS :

Après accès sur le plancher, rabattre la lisse rabattable (quand le produit en est équipé), accrocher les chaînettes.

DÉPLACEMENT EN PHASE TRAVAIL :

La plate-forme doit être déplacée lorsque l'opérateur en est descendu. Soulever légèrement les montants côté accès pour que les roues à l'arrière portent au sol. Rentrer les étais ou pas selon l'environnement.

FERMETURE :

Rabattre les gardes-corps latéraux après les avoir déverrouillés. Replier le produit en poussant le plancher vers le haut.

TRANSPORT :

Phase de roulage : après avoir replié le produit, soulever la plate-forme par les poignées situées aux extrémités des gardes-corps. La plate-forme est en position brouette et en phase de roulage.

RÉGLAGE DES ÉTAYAGES :

Pour déployer l'étais, tirer sur la partie mobile de celui-ci.
Pour replier l'étais, pousser la «plaquette» vers le haut.

RÉGLAGE DE LA HAUTEUR :

- Déverrouiller le plan de montée en tirant chaque poignée vers l'extérieur.
- Faire coulisser la partie mobile vers le bas. Enfoncer à nouveau la poignée dans les profils. S'assurer que les poignées soient parfaitement verrouillées.
- Répéter l'opération sur le plan arrière.
Pour une utilisation en rattrapage de niveau, régler spécifiquement les 2 plans.

2. MONTAGE DES ROUES

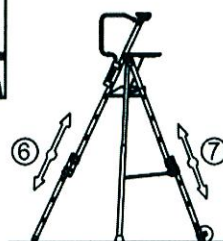
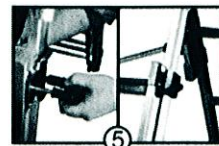
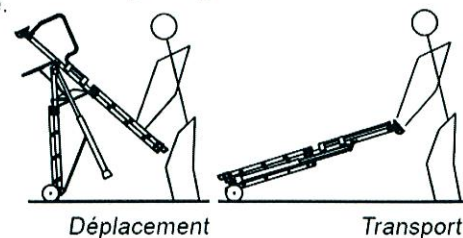
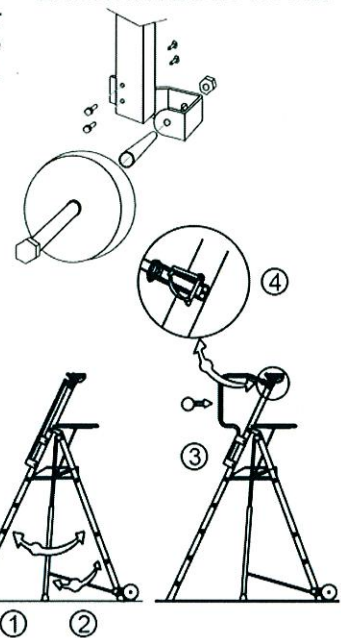

3. CONSEILS POUR UNE BONNE UTILISATION :

- Vérifier le bon état général de la plate-forme avant chaque utilisation.
- Ne pas utiliser la plate-forme derrière une porte qui n'est pas condamnée.
- Ne pas utiliser la plate-forme sans ses gardes-corps verrouillés.
- Les surfaces sur lesquelles prend appui la plate-forme doivent être horizontales et non glissantes.
- La plate-forme doit impérativement reposer au sol sur ses patins.
- Ne pas monter sur la plate-forme si vous êtes sujet au vertige ou si vous êtes momentanément sensible : fatigue, chaleur, etc.
- Pour monter sur la plate-forme, veiller à porter des chaussures offrant un appui sûr.
- Monter et descendre toujours face à la plate-forme.
- S'assurer que la zone travail est éloignée de tout conducteur électrique nu sous tension.
- La plate-forme doit toujours être maniée sans brutalité ni jetée.
- Il est interdit de monter sur les gardes-corps, ou sur l'une des tablettes.
- Ne pas monter à deux personnes sur la plate-forme.

ENTRETIEN : Contrôler les articulations et les verrouillages et les remplacer si nécessaire par des composants d'origine.

